

CZ 8888100 - Stojan na úhlovou brusku 115/125 mm
(návod k montáži)

Výrobek se dodává částečně složený.

1. Stojan sestavte podle obrázku
2. Základovou desku přišroubujte ke stolu- vruty nejsou součástí příslušenství.

Brusku připevněte na stojan v následujícím pořadí podle obrázku.

1. Upravte rozpětí držáků podle tloušťky těla brusky.
2. Podle velikosti otvorů v brusce zvolte tloušťku přiložených šroubů a brusku přišroubujte k držákům stojanu tak, aby matka byla pod hlavou šroubu. Šrouby M6 a M8 je nutno dávat s plastovou vložkou.



3. Pomocí šroubů v rameni stojanu upravte sklon brusky k základně tak, aby kotouč brusky svíral se základnou pravý úhel.
4. Pootočením úhelníku nastavte úhel řezu.

Před započetím práce zkontrolujte pevné zajištění brusky a obrobku.

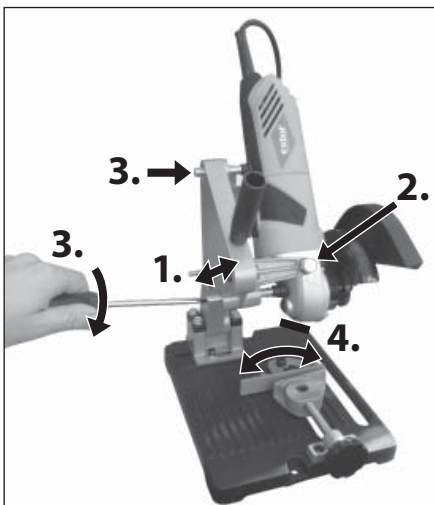

SK 8888100 - Stojan na uhlovú brúsku 115/125 mm
(návod k montáži)

Výrobok sa dodáva čiastočne zložený.

1. Stojan zostavte podľa obrázka.
2. Základovú dosku priskrutkujte k stolu – závrtky nie sú súčasťou príslušenstva.

Brúsku pripevnite na stojan v nasledujúcom poradí podľa obrázka.

1. Upravte rozpätie držiakov podľa hrúbky tela brúsky.
2. Podľa veľkosti otvorov v brúske zvolte hrúbku priložených skrutiek a brúsku priskrutkujte k držiakom stojana tak, aby matica bola pod hlavou skrutky. Skrutky M6 a M8 je nutné dávať s plastovou vložkou.



3. Pomocou skrutiek v rameni stojana upravte sklon brúsky k základni tak, aby kotúč brúsky zvieral so základňou pravý uhol.
4. Pootočením uholníka nastavte uhol rezu.

Pred začatím práce skontrolujte pevné zaistenie brúsky a obrobku.

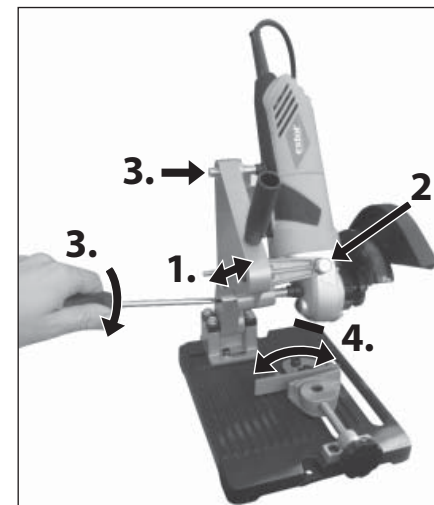

Ⓜ **Állvány a 115/125 mm 8888100 sarokcsiszológéphez** (szerelési útmutató)

A jelen készülék a részben összeállított állapotában van szállítva.

1. Az ábra szerint állítsa fel az állványt.
2. Az állvány talpazati részét a facsavarok segítségével (nem képezik a szállítmány részét) rögzítse az asztal lap felületére.

A csiszológépet az ábra szerinti alábbi lépésekben rögzítse fel az állványra.

1. A befogató karok távcsélességét igazítsa a csiszológép idom vastagságához.
2. A csiszológépen levő egyes furatok mérete szerint válassza ki a megfelelő méretű csavarokat, majd a csiszológépet rögzítse az állvány tartórészéhez úgy, hogy az anyák a csavarfejek alatt legyenek. Az M6 és M8 csavarokat a műanyag betéttel együtt kell felcsavarozni.



3. Az állványkaron levő csavarok segítségével állítsa be a csiszológép a talpazata felé irányuló lejtésszögét úgy, hogy a csiszológép tárcsája a talpazatához viszonyítva derékszögben legyen.
4. A szögállító segítségével állítsa be a megfelelő vágási szöget.

Mielőtt a munkát elkezdené, vizsgálja meg a csiszológép és munkadarab biztonságos lerögzítését.

